



نگرشی جدید در تولید کنسانتره پروتئینی کانولا: هیدرولیز *in vitro* محصولات کانولای (*Brassica napus*) فرآوری شده منتخب با غلظت‌های مختلف آنزیم فیتاز و شستشو با محلول متانول آمونیاکی

* امید صفری^۱، مهرداد فرهنگی^۲، کریس کارتر^۳، باقر یخچالی^۴ و پروین شورنگ^۵

استادیار گروه محیط زیست دانشگاه فردوسی مشهد، استادیار گروه شیلات دانشگاه تهران، استاد پژوهشکده شیلات و آبی‌پروبی
دانشگاه تاسمانیا، استرالیا، دانشیار گروه زیست فناوری صنعت و محیط زیست پژوهشکده ملی مهندسی ژنتیک و زیست فناوری،
استادیار پژوهشکده تحقیقات کشاورزی، پزشکی و صنعتی پژوهشگاه علوم و فنون هسته‌ای سازمان انرژی اتمی

تاریخ دریافت: ۱۳۸۹/۰۸؛ تاریخ پذیرش: ۱۳۹۰/۰۸

چکیده

استفاده از کنجاله کانولا به‌رغم ترکیب پروتئینی مناسب آن به‌دلیل وجود برخی ترکیبات ضد تغذیه‌ای هم‌چون فیبر، فیتات، گلوکوسینولات و تانن محدود می‌باشد. در این آزمایش برای بررسی تأثیر فرآوری با آنزیم فیتاز و شستشو با محلول متانول آمونیاکی بر ترکیبات شیمیایی سه محصول فرآوری شده کنجاله کانولا با همی سلولاز (۰/۱۰ و ۰/۱۵ درصد از کنجاله) و پکتیناز (۰/۱۵ درصد از کنجاله)، از ۳ غلظت (۴۰۰۰، ۵۰۰۰ و ۶۰۰۰ واحد در کیلوگرم) آنزیم فیتاز در سه تکرار در قالب یک طرح فاکتوریل استفاده گردید. با افزایش غلظت فیتاز مقدار فیتات کاهش و میزان پروتئین خام افزایش یافت. شستشو با محلول متانول آمونیاکی در تمام کنجاله‌های فرآوری شده با آنزیم‌های کربوهیدراز به‌طور میانگین مقدار گلوکوسینولات (از ۴/۹۳ به ۱/۹۸ میکرومول در گرم ماده خشک) و تانن (از ۱/۵۳ به ۱/۱۴ درصد) را کاهش و میزان پروتئین خام (از ۴۱/۸۷ به ۴۲/۷۹ درصد)، فیتات (از ۲/۰۶ به ۳/۰۲ درصد)، فیبرهای به‌دست آمده از هضم با محلول اسیدی (از ۲۴/۵۰ درصد به ۲۶/۸۴ درصد) و خشتی (از ۲۷/۳۵ به ۲۹/۱۱ درصد) را افزایش داد. محصول فرآوری شده با پکتیناز ۰/۱۵، فیتاز و محلول متانول آمونیاکی حاوی کم‌ترین مقدار گلوکوسینولات (۳/۲۶ میکرومول در گرم ماده خشک)

* مسئول مکاتبه: omid_safary@yahoo.com

در مقایسه با بقیه محصولات بود. در نهایت، از طریق آزمون تجزیه به مؤلفه اصلی شاخص‌های مورد مطالعه، اولویت نسبی انتخاب تیمارها براساس میانگین وزنی به صورت پکتیناز ۰/۱۵ و ۵۰۰۰ و ۶۰۰۰ واحد فیتاز در کیلوگرم و سپس پکتیناز ۰/۱۵ به همراه ۴۰۰۰ واحد فیتاز در کیلوگرم تعیین شد.

واژه‌های کلیدی: کنجاله کانولا، فرآوری، فیتاز، گلوکوسینولات، کنسانتره پروتئینی

مقدمه

کانولا یکی از دانه‌های مهم روغنی محسوب می‌شود. در سال زراعی ۲۰۱۱-۲۰۱۰، تولید جهانی دانه کلزا/ کانولا به ۵۸ میلیون تن (۱۳ درصد از تولید کل) رسید که بعد از دانه سویا (۵۷ درصد تولید جهانی) در مقام دوم قرار دارد [۳۱]. کنجاله کانولا دومین فرآورده پروتئینی گیاهی بعد از کنجاله سویا محسوب می‌شود که ۱۳ درصد از تولید جهانی کنجاله‌های پروتئینی (۲۵۳/۲۷ میلیون تن) را به خود اختصاص می‌دهد [۳۱].

استفاده از کنجاله کانولا در تغذیه انسان یا حیوانات به‌رغم ترکیب پروتئینی مناسب آن به دلیل وجود برخی ترکیبات ضدتغذیه‌ای محدود گردیده است [۲]. علاوه بر فیبر، وجود مواد ضدتغذیه‌ای هم چون فیتات، گلوکوسینولات و تانن، استفاده از این منبع پروتئینی ارزشمند را با مشکل مواجه نموده است. فیتات، گلوکوسینولات و تانن حداکثر ۱۰ درصد وزن کنجاله کانولا را به خود اختصاص می‌دهند [۲]. مقدار فیتات در دانه خشک کانولا ۲/۵ درصد [۱۴] و در کنجاله آن ۶-۳ درصد [۲] است. نسبت فسفر فیتاته به فسفر کل در کنجاله کانولا ۶۶ درصد می‌باشد که از این نظر در بین دانه‌های روغنی پس از کنجاله پنبه دانه در مقام دوم قرار دارد [۳]. روش‌های متنوعی مانند خیساندن، پختن، جوانه‌زنی، استفاده از روش اکستروژن، پوسته‌زدایی، تخمیر، ذخیره در انبار، اشعه‌دهی و استفاده از آنزیم فیتاز برای کاهش مقدار فیتات در اجزای غذایی وجود دارد [۲۶]. استفاده از آنزیم فیتاز یکی از مؤثرترین روش‌ها در این زمینه محسوب می‌شود [۳]. عملکرد آنزیم فیتاز به عواملی مختلفی مانند درجه حرارت، pH، نسبت کلسیم به فسفر، نوع افزودنی‌های غذایی (ویتامین D و اسیدهای آلی مانند اسید سیتریک)، نوع روش فرآوری (هیدرولیز *in vivo* یا *in vitro*)، منشاء آنزیم (میکروبی، گیاهی و حیوانی) و نحوه عمل آنزیم (مؤثر بر روی یکی از گروه‌های فسفات‌سوم، پنجم یا ششم) بستگی دارد

[۳، ۲۴]. از این آنزیم به دو صورت *in vivo* (اسپری بر روی غذا و یا به صورت مخلوط در غذا برای مصرف مستقیم توسط موجود هدف) یا *in vitro* (پیش هضم اقلام غذایی به صورت هدفمند) استفاده می‌گردد. به تازگی هیدرولیز *in vitro* به دلیل کارایی بالا، مقدار آنزیم مصرفی کمتر [۳، ۴] و چالش در پیش روی ایمنی غذایی [۲۰] مورد توجه بیشتری قرار گرفته است. هر چند اطلاعات گسترده‌ای در ارتباط با تاثیرات منفی فیتات بر قابلیت هضم پروتئین، چربی و کربوهیدرات و استفاده از مواد معدنی در منابع وجود دارد با این حال تاثیرات مثبت آن به عنوان عامل آنتی‌اکسیدانی، ضدسرطانی (روده بزرگ، سینه، پروستات، لوزالمعده و خون/ مغز استخوان) و ضد بیماری قلبی و چربی [۱۳]، این ترکیب را به همراه آنزیم فیتاز به عنوان غذا دارو [۲۴] مطرح نموده است. حداکثر سطح قابل تحمل فیتات در جیره غذایی ماهی قزل‌آلا رنگین‌کمان به عنوان موجود مدل حساس ۰/۵ درصد گزارش شده است [۱۷]، با این حال در ارتباط با حداکثر سطح مجاز فیتات [۱۳] موجود در جیره غذایی انسان اطلاعاتی در دست نیست.

گلوکوسینولات، ترکیبی تیوگلوکوسیدی است که مقدار آن در کنجاله کانولا باید کمتر از ۳۰ میکرومول در گرم باشد. این ترکیب تحت‌تأثیر نوع واریته [۳۰]، اقلیم و زمان کشت قرار داشته و به دست‌کاری‌های ژنتیکی نیز جواب می‌دهد [۱۵]. روش‌های فرآوری متفاوتی برای حذف یا کاهش گلوکوسینولات (هم‌چون پرتودهی با میکروویو، استفاده از روش اکستروژن، میکرونه‌سازی، عصاره‌گیری با آب، تخمیر در شرایط جامد و...) پیشنهاد شده است [۳۰]. در این ارتباط، عصاره‌گیری با آب، الکل (عمدتاً متانول) و آمونیاک به نسبت ۵، ۸۵ و ۱۰ درصد به‌طور عمده یکی از روش‌های مؤثر در این زمینه می‌باشد [۲۷، ۱۸]. به‌رغم تاثیرات منفی گلوکوسینولات و مشتقات هیدرولیزی آن (پرکاری تیروئید به دلیل کمبود ید، پرکاری کلیه، کاهش رشد و...) [۳۰]، این ترکیب دارای ویژگی‌های کارکردی مهمی از جمله خاصیت آنتی‌اکسیدانی است [۲۱]. آستانه قابل تحمل ماهی قزل‌آلا رنگین‌کمان به گلوکوسینولات مشابه حیوانات تک‌معه‌ای مثل موش ۴-۰/۵ میکرومول در گرم [۳۰] ماده خشک جیره گزارش شده است با این حال خلاء اطلاعاتی زیادی در مورد مقادیر مجاز گلوکوسینولات برای بهره‌برداری از پتانسیل غذا دارویی این ترکیب و ترکیبات مشتق شده از آن وجود دارد [۱۱].

ترکیبات فنلی به سه شکل اسیدهای فنلی آزاد (۱۵ درصد)، استری شده (۸۰ درصد) و دارای پیوند نامحلول (۵ درصد) در کنجاله کانولا یافت می‌شوند [۱۲]. تانن‌ها ترکیبات نیتروژن‌دار اسیدهای فنولیک می‌باشند که به مقدار ۳-۱/۵ درصد در کنجاله کانولا وجود دارند [۲]. تانن‌ها از طریق چهار نوع پیوند (هیدروژنی، هیدروفوبی، الکترواستاتیک و کووالانسی) ترکیبات محلول و یا نامحلولی با پروتئین‌ها ایجاد می‌کنند [۱۰]. این ترکیبات در فرآیند هضم مواد غذایی از طریق ایجاد اتصال با آنزیم‌های گوارشی (لیپاز و آمیلاز)، پروتئین‌ها و یا برخی مواد معدنی (مس، کبالت و آهن) دخالت کرده و موجب کاهش جذب ویتامین B_{۱۲} می‌شوند [۹، ۱۲]. هم‌چنین تانن‌ها با ترکیبات ضدتغذیه‌ای دیگر نیز واکنش داده و به این طریق اثر تانن یا ترکیب ضدتغذیه‌ای دیگر [۹] را کاهش داده و یا حذف می‌کنند. روش‌های متنوعی (شامل پوسته‌زدایی، اتوکلاو، تخمیر با لاکتوباسیل‌ها، عصاره‌گیری با آب یا با محلول متانول آمونیاکی و...) برای جداسازی تانن متراکم [۹، ۱۸] و ترکیبات فنلی وجود دارد. استفاده از روش عصاره‌گیری با محلول متانول آمونیاکی به نسبت ۵ درصد (آب): ۸۵ درصد (متانول): ۱۰ درصد (آمونیاک) موجب کاهش ۹۷-۶۶ درصدی [۱۲، ۲۷] ترکیبات فنلی و تانن متراکم گردید. هدف از این آزمایش تعیین بهترین سطح استفاده از آنزیم فیتاز و بررسی تأثیر آن به‌همراه شستشو با محلول متانول آمونیاکی بر ترکیب شیمیایی سه محصول کانولا منتخب فرآوری شده (پکتیناز ۰/۱۵ و همی سلولاز ۰/۱۰ و ۰/۱۵) (داده‌های منتشر نشده) به‌منظور کاهش میزان فیتات، گلوکوسینولات، تانن، فیبرهای به‌دست آمده از هضم با محلول اسیدی و خنثی و افزایش مقدار پروتئین خام در راستا تولید کنسانتره پروتئینی کانولا می‌باشد.

مواد و روش‌ها

از کنجاله کانولا دو صفر (*Brassica napus*) شرکت دانه‌های روغنی بهپاک واقع در شهرستان بهشهر استان گلستان، ایران استفاده شد. کنجاله یاد شده در طرحی غربال‌گری با الک استاندارد آزمایشگاهی شماره ۱۶ غربال و سپس به‌صورت جداگانه با یکی از آنزیم‌های همی سلولاز (در غلظت‌های ۰/۱۰ و ۰/۱۵ درصد از سویسترا) و پکتیناز (۰/۱۵ درصد از سویسترا) هیدرولیز گردید (داده‌های منتشر نشده). در این ارتباط از آنزیم فیتاز با منشأ گندم (EC 3.1.3.26) (ساخت شرکت Sigma- Aldrich- Fluka) استفاده شد. تمام مواد مورد استفاده (متانول، آمونیاک، اسید کلریدریک، سولفات سدیم، آنزیم مایروزیناز و...) از نوع درجه آزمایشگاهی بودند.

روش‌ها

شرایط هیدرولیز با آنزیم فیتاز و شستشو با محلول متانول آمونیاکی: شرایط هیدرولیز (pH و درجه حرارت یاد شده) طبق توصیه شرکت سازنده آنزیم به ترتیب در حد ۵/۱۵ و ۵۵ درجه سانتی‌گراد تنظیم شد. از آنزیم یاد شده در ۳ غلظت ۴۰۰۰، ۵۰۰۰ و ۶۰۰۰ واحد در کیلوگرم کنجاله کانولا در سه تکرار استفاده گردید. در نهایت محصول تولیدی سه بار با محلول متانول آمونیاکی (آب: متانول: آمونیاک به نسبت ۱۰: ۸۵: ۵ درصد) به مدت ۲ ساعت شستشو داده شد. در این مطالعه، یک واحد فیتاز عبارت است از مقدار آنزیمی که یک میکرومول فسفر معدنی را از ۱/۵ میلی‌مولار فیتات در مدت یک دقیقه در شرایط استاندارد (pH ۵/۱۵ و دما ۵۵ درجه سانتی‌گراد) آزاد نماید (شرکت Sigma- Aldrich- Fluka).

برای انجام تیمارهای آنزیمی، ابتدا ۵۰ گرم کنجاله کانولا فرآوری شده به دست آمده از مراحل قبل (در سه تکرار) توزین و در ارلن‌های ۵۰۰ میلی‌لیتری ریخته شد و پس از تنظیم رطوبت (در حد ۸۰ درصد) به مدت ۲۰ دقیقه بر روی شیکر معمولی با ۱۷۰ دور در دقیقه قرار گرفت. در نهایت pH با کمک اسید کلریدریک ۰/۱ نرمال تنظیم و نمونه‌ها به مدت ۶ ساعت در داخل حمام شیکردار با ۱۰۰ دور در دقیقه قرار داده شدند. در صورت لزوم در فواصل زمانی یک ساعته pH مجدداً تنظیم شد. بعد از خشک نمودن کنجاله فرآوری شده با آنزیم فیتاز، نمونه‌ها با محلول متانول آمونیاکی به نسبت ۱۰ برابر وزنی خود در دمای اتاق شستشو داده شدند [۱۸]. برای بررسی تاثیر فرآوری، برای هر یک از تیمارها یک تیمار شاهد نیز در نظر گرفته شد.

شاخص‌های مورد مطالعه: ماده خشک نمونه‌ها در دما ۱۰۵ درجه سانتی‌گراد به مدت ۶ ساعت و پروتئین خام با استفاده از روش کلدال ($N \times 6.25$) تعیین گردید [۱]. ترکیبات فیبری همچون فیبرهای به دست آمده از هضم با محلول اسیدی و خنثی به صورت مرحله‌ای با استفاده از تجزیه‌کننده اتوماتیک فیبر (Fibertec System, M, Tecator, Hoganas, Sweden) اندازه‌گیری شدند [۳۲]. مقدار فیتات از طریق عصاره‌گیری با اسید کلریدریک و سولفات سدیم و قرائت در طول موج ۶۶۰ نانومتر [۵]، تانن از طریق روش وانیلین- اسید کلریدریک و قرائت در طول موج ۵۰۰ نانومتر [۲۲] و گلوکوسینولات با استفاده از دستگاه کروماتوگرافی با کارائی بالا و براساس اندازه‌گیری گلوکز به دست آمده از شکسته شدن گلوکوسینولات به وسیله آنزیم مایروزیناز [۲۳] تعیین گردید.

آنالیز آماری: همه داده‌های درصدی به صورت \sqrt{x} arcsin تبدیل شدند. بعد از پژوهش دو شرط اصلی تجزیه واریانس (همگن بودن واریانس و نرمال بودن داده‌ها به ترتیب با استفاده از آزمون‌های

لیونز و کولموگروف اسیمرنوف) [۳۴]، از آزمون تجزیه واریانس سه‌طرفه (آنزیم‌های کربوهیدراز منتخب X غلظت آنزیم فیتاز X شستشو با محلول متانول آمونیاکی) برای مقایسه واریانس بین تیمارها و از آزمون دانکن برای بررسی وجود یا نبود اختلاف معنی‌دار بین تیمارها (در سطح اعتماد ۵ درصد) از طریق نرم‌افزار آماری SPSS نسخه ۱۷ استفاده شد. در نهایت برای تعیین تیمار منتخب از طریق غربال‌گری با استفاده از روش تجزیه به مؤلفه اصلی در آزمون تجزیه واریانس چند متغیره و از طریق میانگین وزنی، تیمارها (در سطح اعتماد ۵ درصد) گروه‌بندی شدند. در ادامه گروه‌بندی تیمارها به‌طور نسبی انجام گردید [۳۳]. در انتها برای تأیید نتایج ناشی از آنالیز تجزیه به مؤلفه اصلی، از آنالیز خوشه‌ای استفاده شد.

نتایج و بحث

روش‌های متنوعی (مانند اختلاف در حلالیت پروتئین و فیتات، جداسازی غشایی، رزین تعویض یونی، تیمار آنزیمی و...) برای کاهش فیتات موجود در کنجاله کانولا به‌ویژه در زمان تهیه ایزوله و کنسانتره پروتئینی کانولا وجود دارد [۲۹]. هر چند هیدرولیز کامل فیتات با ۵۰۰۰ واحد بر کیلوگرم فیتاز در دما ۵۰ درجه سانتی‌گراد و با نسبت آب به کنجاله ۲:۱ در مدت ۲۳ ساعت گزارش گردیده است [۱۹]، با این حال در رابطه با تاثیر پیش تیمار توصیه شده کنجاله کانولا یا هر فرآورده پروتئینی گیاهی دیگری مانند کنجاله سویا از طریق تنظیم pH، درجه حرارت، رطوبت، افزودن آنزیم‌های غیرفیتازی مانند پروتئازها و کربوهیدرازها با هدف هیدرولیز فیتات مقاوم به هیدرولیز مطالعه‌ای صورت نگرفته است [۲۵، ۱۸، ۸، ۴]. در تعریف واحد بین‌المللی آنزیم فیتاز با هدف تعیین غلظت مطلوب اطلاعات پراکنده‌ای وجود دارد. به‌عنوان مثال، برخی ۵۰۰۰ واحد آنزیم فیتاز در کیلوگرم کنجاله کانولا را مناسب اعلام نموده‌اند و یک واحد فیتاز را برابر با آزاد شدن یک میلی‌مول فسفات در دقیقه تعریف کرده‌اند [۱۹] ولی میزان فعالیت در این غلظت، ۱۰۰۰ برابر بیشتر از غلظت توصیه شده [۲، ۱۸] ۵۰۰۰ واحد فیتاز در گرم کنجاله کانولا موجود در گزارش‌های دیگر است. در این مطالعه، یک واحد فیتاز برابر با آزادسازی یک نانو مول فسفات در دقیقه در نظر گرفته شده است. در منابع موجود ارتباط بین غلظت آنزیم فیتاز و مقدار فعالیت آن به روشنی مورد توجه قرار نگرفته است. با استناد به مشاهدات ارائه شده، توصیه می‌شود که در آینده فعالیت آنزیم‌های مختلف به‌صورت یکسان در قالب استانداردهای بین‌المللی مدون تعریف شود تا مقایسه نتایج پژوهش‌های مختلف به‌صورت دقیق‌تری انجام شود. تغییر در یک جزء ماتریکس غذایی موجب تغییر در ترکیب شیمیایی بقیه اجزاء می‌گردد. مطالعات محدودی در ارتباط با تأثیر فیتاز و شستشو با محلول متانول آمونیاکی

بر ترکیب شیمیایی (پروتئین خام، فیتات، تانن، گلوکوسینولات، فیبرهای به دست آمده از هضم با محلول اسیدی و خنثی) محصولات فرآوری شده کنجاله کانولا وجود دارد [۱۸] ولی تاکنون هیچ گونه تحلیل آماری برای مقایسه تأثیر تیمارها در این زمینه انجام نشده است. در این مطالعه سعی شد تا با ثابت نمودن عوامل مؤثر بر هیدرولیز (طبق توصیه شرکت سازنده) نسبت به تعیین مؤثرترین غلظت آنزیم فیتاز و سپس شستشو با محلول متانول آمونیاکی بر سه ترکیب شیمیایی کنجاله کانولا فرآوری شده منتخب در راستا تولید کنسانتره پروتئینی اقدام شود. در این آزمایش محصولات هیدرولیز شده با آنزیم‌های همی سلولاز و پکتیناز و سپس فیتاز به نام محصول اولیه هیدرولیز شده با آنزیم‌های کربوهیدرازی نام گذاری گردیدند.

پروتئین خام

تأثیر کربوهیدرازهای منتخب و تأثیر غلظت فیتاز: همان گونه که در جدول ۱ مشاهده می شود مقدار پروتئین خام محصول فرآوری شده با پکتیناز ۰/۱۵ به طور معنی داری ($P < 0/05$) بیش تر (۴۶/۳۸ درصد) از محصولات فرآوری شده با همی سلولاز ۰/۱۵ (۴۱/۳ درصد) و همی سلولاز ۰/۱۰ (۳۹/۴۸ درصد) بود. مقدار پروتئین خام محصولات فرآوری شده (به طور میانگین) با افزایش غلظت آنزیم فیتاز از ۴۰۰۰ تا ۵۰۰۰ واحد به ازای هر کیلوگرم به طور معنی داری ($P < 0/05$) افزایش و سپس با افزایش غلظت از ۵۰۰۰ به ۶۰۰۰ واحد به ازای هر کیلوگرم کاهش یافت (جدول ۱). با افزایش غلظت فیتاز (از ۴۰۰۰ به ۶۰۰۰ واحد به ازای هر کیلوگرم) در مورد تمام محصولات فرآوری شده مقدار پروتئین خام تفاوت آماری معنی داری ($P < 0/05$) با تیمار شاهد داشت (جدول ۲). مرحله قبل از شستشو با محلول متانول آمونیاکی نشان دهنده تأثیر فیتاز بر مقدار پروتئین خام می باشد. در این ارتباط هیدرولیز با فیتاز بر مقدار پروتئین خام محصول فرآوری شده با پکتیناز (به طور میانگین) بیشترین تأثیر (۴۵/۴ درصد در مقایسه با ۳۷/۴۶ درصد تیمار شاهد) را بر جای گذاشت ولی در مورد دو تیمار همی سلولاز ۰/۱۰ (۳۹/۳۵ درصد در مقایسه با ۳۸/۳۷ درصد) و همی سلولاز ۰/۱۵ (۴۰/۸۷ درصد در مقایسه با ۳۸/۸۵ درصد) دارای روند ملایم تری بود (جدول ۲).

در این مطالعه نوع سوبسترای تیمار شده بر مقدار پروتئین خام مؤثر بود. کنجاله تیمار شده با پکتیناز ۰/۱۵ درصد حاوی بیشترین مقدار پروتئین خام (۴۶/۳۸ درصد) بود. با توجه به بررسی منابع انجام شده گزارشی برای مقایسه در این زمینه یافت نگردید. بیشترین مقدار ترکیبات پلی ساکاریدی دیواره سلولی کانولا مربوط به ترکیبات پکتینی (۳۹ درصد) و همی سلولز (۲۹ درصد) می باشد [۶]. با توجه به ماهیت زمینه‌ای پکتین به عنوان سوبسترا، در این مطالعه فرآوری کنجاله کانولا با آنزیم پکتیناز

از طریق تغییر در ساختار کربوهیدراتی، آن را برای فرآوری‌های بعدی (تیمار با آنزیم فیتاز و شستشو با محلول متانول آمونیاکی) آماده نمود. به عبارت دیگر استفاده از آنزیم پکتیناز به عنوان پیش تیمار، نقش مؤثرتری نسبت به سایر کربوهیدرازها داشته است. در این مطالعه مقدار پروتئین خام کنجاله کانولای تیمار شده با آنزیم فیتاز (از ۴۰۰۰ تا ۵۰۰۰ واحد در کیلوگرم کنجاله) افزایش و سپس با افزایش غلظت فیتاز (از ۵۰۰۰ تا ۶۰۰۰ واحد در کیلوگرم کنجاله) کاهش یافت. آنزیم فیتاز از طریق هیدرولیز [۲۴،۱۳،۴] پیوندهای پروتئین با فیتات باعث افزایش مقدار پروتئین خام شد. برخی نیز افزایش مقدار پروتئین خام کنجاله کانولا فرآوری شده با آنزیم فیتاز (از ۳۹/۱ درصد به ۴۸/۲ درصد) [۱۸] را گزارش نموده‌اند. با افزایش غلظت آنزیم فیتاز از ۵۰۰۰ به ۶۰۰۰ واحد در کیلوگرم، مقدار پروتئین خام کاهش یافت. دلیل این امر ممکن است مربوط به افزایش غلظت ترکیبات محلول در فاز مایع و تأثیر بر کارایی عملکرد آنزیم فیتاز باشد.

تأثیر شستشو با محلول متانول آمونیاکی: مقدار پروتئین خام محصولات فرآوری شده با محلول متانول آمونیاکی به صورت معنی داری ($P < 0/05$) از ۴۱/۸۷ درصد به ۴۲/۷۹ درصد افزایش یافت (جدول ۱). افزایش مقدار پروتئین خام در کنجاله فرآوری شده با پکتیناز ۰/۱۵ پس از شستشو با محلول متانول آمونیاکی از نظر آماری مشهودتر از بقیه تیمارها بود (جدول ۲)، هر چند در این گروه نیز به طور میانگین مقدار پروتئین خام از ۴۵/۴ درصد قبل از شستشو به حدود ۴۷/۴ درصد بعد از شستشو با محلول متانول آمونیاکی افزایش یافت. مقدار پروتئین خام تمام محصولات فرآوری شده (همی سلولاز ۰/۱۰ و ۰/۱۵ و پکتیناز ۰/۱۵) بعد از شستشو با متانول آمونیاکی در مقایسه با تیمار شاهد افزایش معنی داری ($P < 0/05$) داشت (جدول ۲). بررسی نقش شستشو با محلول متانول آمونیاکی امکان مطالعه تأثیر این روش فرآوری را بر مقدار ترکیبات شیمیایی محصولات آشکار می‌نماید. در این ارتباط بیشترین تأثیر بر مقدار پروتئین خام به ترتیب مربوط به همی سلولاز ۰/۱۵ (۴۳/۳۸ درصد در مقایسه با ۴۰/۸۷ درصد)، محصولات پکتیناز ۰/۱۵ (۴۷/۴ درصد در مقایسه با ۴۵/۴ درصد) و همی سلولاز ۰/۱۰ (۳۹/۳۵ درصد در مقایسه با ۳۹/۶۰ درصد) بود (جدول ۲).

شستشو با محلول یادشده موجب حذف یا کاهش مقدار گلوکوسینولات، ترکیبات فنلی، قندهای محلول (ساکارز) و الیگوساکاریدها (رافینوز و استاچیوز) [۲۷،۱۸،۱۶] و در نتیجه افزایش مقدار پروتئین خام می‌شود. نتایج این مطالعه با نتایج گزارش‌های قبلی [۱۸،۱۶] در یک راستا می‌باشد. این محققان نیز افزایش ۲ تا ۸ درصدی مقدار پروتئین خام از طریق شستشو با محلول متانول آمونیاکی را گزارش نموده‌اند هر چند که تأثیر این تیمار به دلیل عدم بررسی آماری قابل استناد نبود.

جدول ۱- مقایسه میانگین ترکیب شیمیایی کبچاله کارولای فراوری شده، با غلظت‌های مختلف فیاز و شستشو با محلول متانول آمونیاکی (مقادیر به صورت میانگین گزارش گردید)

مقدار (درصد از ماده خشک)	محصول فراوری شده (P) با		غلظت فیاز (D) (0U/Kg CM)		شستشو (W) با محلول		SEM		سطح معنی داری	
	همی- سلولاز (%10)	پکتیناز (%15)	SEM	غلظت فیاز (%10)	SEM	متانول آمونیاکی (%10)	SEM	P	D	W
پروتئین خام	۳۹۴۶ ^a	۴۱۱۳ ^b	۰/۰۵۳	۴۱۶۵ ^c	۰/۰۵۳	۴۱۷۸ ^c	۰/۰۴۳	۰/۰۰۰۱	۰/۰۰۰۱	۰/۰۰۰۱
فیاز	۳۱۹۴	۲۸۵ ^b	۰/۰۴۱	۳۲۱۱ ^b	۰/۰۴۱	۲۸۰۳ ^b	۰/۰۲۴	۰/۰۰۰۱	۰/۰۰۰۱	۰/۰۰۰۱
گلوکوسینولات (میکرومول بر گرم)	۳۷۰ ^c	۳۴۱ ^b	۰/۰۳۳	۳۲۴ ^b	۰/۰۳۳	۴۹۳ ^b	۰/۰۲۷	۰/۰۰۰۱	۰/۰۰۰۱	۰/۰۰۰۱
تانن	۱۸۸ ^a	۱۵۴ ^a	۰/۰۰۷	۱۳۹ ^a	۰/۰۰۷	۱۵۱ ^b	۰/۰۰۶	۰/۰۰۰۱	۰/۰۰۰۱	۰/۰۰۰۱
(میکرومول بر گرم) فیاز حاصل از هضم با محلول اسیدی	۲۱۳۳ ^b	۲۴۱۹ ^c	۰/۰۷۸	۲۵۶۹ ^c	۰/۰۷۸	۲۴۵۰ ^b	۰/۰۶۳	۰/۰۰۰۱	۰/۰۸۲۷	۰/۰۰۰۱
(میکرومول بر گرم) فیاز حاصل از هضم با محلول خنثی	۲۸۶۱ ^b	۲۵۴۴ ^a	۰/۰۶۶	۲۸۲۵ ^a	۰/۰۶۶	۲۷۳۵ ^a	۰/۰۵۴	۰/۰۰۰۱	۰/۰۶۴۸	۰/۰۰۰۱

• ردیف‌های با حداقل یک حرف غیر مشترک یا یکدیگر تفاوت آماری معنی‌دار دارند (P<0.05).

جدول ۲- مقایسه میانگین تأثیر هیدرولیز با غلظت‌های مختلف آنزیم فیتاز و شستشو با محلول متانول آمونیاکی بر ترکیب شیمیایی محصولات فرآوری شده.

غلظت فیتاز (IU/ Kg)	شستشو با محلول متانول آمونیاکی	پروتئین (درصد)	فیتات (درصد)	گلوکوسینولات (میکرومول بر گرم ماده خشک)	تانن (درصد)	فیبر به دست آمده از هضم با محلول اسیدی (درصد)	فیبر به دست آمده از هضم با محلول خنثی (درصد)
فرآورده منتخب تیمار شده با آنزیم همی سلولاز (به غلظت ۰/۱۰ درصد از کنجاله کانولا)							
شاهد	-	۳۸/۳۷ ^a	۶/۸۴ ^d	۸/۱۱ ^f	۱/۸۷ ^f	۲۴/۶۶ ^a	۲۷/۳۰ ^a
۴۰۰۰		۳۹/۳۴ ^{bcd}	۳/۱۴ ^b	۵/۶۸ ^e	۱/۴۳ ^d	۲۵/۱۵ ^a	۲۷/۸۱ ^a
۵۰۰۰	قبل	۳۹/۰۲ ^b	۲/۶۵ ^a	۴/۹۶ ^d	۱/۴۷ ^c	۲۵/۱۳ ^a	۲۷/۸۷ ^a
۶۰۰۰		۳۹/۷۰ ^{de}	۲/۶۵ ^a	۴/۷۶ ^d	۱/۴۰ ^d	۲۵/۱۴ ^a	۲۷/۸۰ ^a
۴۰۰۰		۳۹/۵۹ ^{cde}	۵/۰۳ ^c	۳/۳۷ ^c	۱/۰۸ ^b	۲۷/۵۶ ^b	۲۹/۶۰ ^b
۵۰۰۰	بعد	۳۹/۱۹ ^{bc}	۳/۱۵ ^b	۱/۹۱ ^b	۱/۱۷ ^c	۲۷/۴۱ ^b	۲۹/۴۵ ^b
۶۰۰۰		۴۰/۰۳ ^c	۳/۱۵ ^b	۱/۵۰ ^a	۱/۰۳ ^a	۲۷/۵۱ ^b	۲۹/۵۵ ^b
	خطای استاندارد	۰/۱۴۰	۰/۱۰۷	۰/۰۹۵	۰/۰۱۱	۰/۲۲۲	۰/۱۹۴
	سطح معنی داری	۰/۰۰۱	۰/۰۰۰۱	۰/۰۰۰۱	۰/۰۰۰۱	۰/۰۰۰۱	۰/۰۰۰۱
فرآورده منتخب تیمار شده با آنزیم همی سلولاز (به غلظت ۰/۱۵ درصد از کنجاله کانولا)							
شاهد	-	۳۸/۸۵ ^a	۶/۲۸ ^d	۸/۳۸ ^e	۱/۹۳ ^e	۲۲/۵۴ ^a	۲۳/۹۵ ^a
۴۰۰۰		۳۹/۸۶ ^b	۲/۶۰ ^b	۵/۲۷ ^d	۱/۴۶ ^d	۲۲/۹۷ ^b	۲۴/۶۵ ^b
۵۰۰۰	قبل	۴۲/۵۱ ^c	۲/۱۹ ^a	۴/۷۴ ^c	۱/۳۸ ^c	۲۲/۹۶ ^b	۲۴/۶۳ ^b
۶۰۰۰		۴۰/۲۴ ^b	۲/۱۷ ^a	۴/۶۸ ^c	۱/۳۸ ^c	۲۲/۹۸ ^b	۲۴/۶۸ ^b
۴۰۰۰		۴۰/۱۲ ^b	۴/۵۵ ^c	۲/۷۲ ^b	۱/۰۶ ^b	۲۵/۳۹ ^c	۲۶/۲۰ ^c
۵۰۰۰	بعد	۴۳/۴۳ ^d	۲/۸۳ ^b	۱/۵۹ ^a	۰/۸۹ ^a	۲۵/۳۴ ^c	۲۶/۱۵ ^c
۶۰۰۰		۴۰/۵۹ ^b	۲/۷۶ ^b	۱/۴۷ ^a	۰/۹۰ ^a	۲۵/۴۹ ^c	۲۶/۳۰ ^c
	خطا استاندارد	۰/۲۵۳	۰/۰۹۷	۰/۰۸۵	۰/۰۱۴	۰/۱۲۴	۰/۱۱۱
	سطح معنی داری	۰/۰۰۱	۰/۰۰۰۱	۰/۰۰۰۱	۰/۰۰۰۱	۰/۰۰۰۱	۰/۰۰۰۱
فرآورده منتخب تیمار شده با آنزیم پکتیناز (به غلظت ۰/۱۵ درصد از کنجاله کانولا)							
شاهد	-	۳۷/۴۶ ^a	۴/۱۴ ^d	۷/۸۸ ^f	۲/۱۸ ^e	۲۴/۷۲ ^a	۲۹/۲۸ ^a
۴۰۰۰		۴۴/۶۱ ^b	۱/۲۱ ^b	۵/۲۱ ^e	۱/۸۱ ^d	۲۵/۴۰ ^a	۲۹/۶۱ ^a
۵۰۰۰	قبل	۴۵/۵۷ ^c	۰/۹۹ ^a	۴/۶۸ ^d	۱/۷۳ ^{cd}	۲۵/۳۸ ^a	۲۹/۶۰ ^a
۶۰۰۰		۴۶/۰۰ ^d	۰/۹۹ ^a	۴/۴۱ ^d	۱/۷۲ ^c	۲۵/۳۹ ^a	۲۹/۶۰ ^a
۴۰۰۰		۴۶/۴۰ ^e	۲/۷۵ ^c	۲/۶۴ ^c	۱/۴۸ ^b	۲۷/۶۷ ^b	۳۱/۶۳ ^b
۵۰۰۰	بعد	۴۷/۵۹ ^f	۱/۵۰ ^b	۱/۵۸ ^b	۱/۳۳ ^a	۲۷/۵۷ ^b	۳۱/۵۳ ^b
۶۰۰۰		۴۸/۱۳ ^g	۱/۴۹ ^b	۱/۰۲ ^a	۱/۳۰ ^a	۲۷/۶۲ ^b	۳۱/۵۸ ^b
	خطای استاندارد	۰/۰۹۷	۰/۱۰۰	۰/۰۵۷	۰/۰۲۴	۰/۲۰۰	۰/۱۶۱
	سطح معنی داری	۰/۰۰۰۱	۰/۰۰۰۱	۰/۰۰۰۱	۰/۰۰۰۱	۰/۰۰۰۱	۰/۰۰۰۱

* ستون‌های با حداقل یک حرف غیر مشترک با یکدیگر تفاوت آماری معنی دار دارند (P<۰/۰۵).

ترکیبات ضد تغذیه‌ای (فیتات، گلوکوسینولات و تانن)

تأثیر کربوهیدرازهای منتخب و تأثیر غلظت فیتاز: همان‌گونه که در جدول ۱ مشاهده می‌شود مقدار فیتات محصول فرآوری شده با پکتیناز ۰/۱۵ (۱/۴۹ درصد) به صورت معنی‌داری ($P < 0/05$) کم‌تر از همی سلولاز ۰/۱۵ (۲/۸۵ درصد) و همی سلولاز ۰/۱۰ درصد (۳/۲۹ درصد) بود. مقدار گلوکوسینولات در محصولات فرآوری شده با پکتیناز ۰/۱۵ به‌طور معنی‌داری ($P < 0/05$) کم‌تر از همی سلولاز ۰/۱۵ و همی سلولاز ۰/۱۰ درصد و به ترتیب معادل ۳/۲۶، ۳/۴۱ و ۳/۷۰ میکرومول بر گرم ماده خشک بوده است (جدول ۱). مقدار تانن در محصولات فرآوری شده با همی سلولاز ۰/۱۰ (۱/۱۸ درصد)، پکتیناز ۰/۱۵ (۱/۲۶ درصد) و همی سلولاز ۰/۱۵ (۱/۵۶ درصد) تفاوت معنی‌داری ($P < 0/05$) با یکدیگر نشان داد (جدول ۱). با افزایش غلظت فیتاز (از ۴۰۰۰ به ۵۰۰۰ واحد در کیلوگرم) مقدار فیتات در محصولات فرآوری شده به صورت معنی‌داری ($P < 0/05$) کاهش یافت (جدول ۱). اگرچه با افزایش غلظت فیتاز به بیش از ۵۰۰۰ واحد بر کیلوگرم، تفاوت آماری معنی‌داری مشاهده نگردید (جدول‌های ۱ و ۲). هر چند مقدار فیتات در تیمار شاهد محصول پکتیناز ۰/۱۵ کم‌تر از بقیه محصولات بوده ولی با افزایش غلظت فیتاز مقدار کاهش فیتات (۷۴ درصد) در این محصول (از ۴/۱۴ به ۱/۰۶ درصد) بیش‌تر از دو محصول فرآوری شده دیگر بود. مقدار فیتات در همی سلولاز ۰/۱۵ حدود ۶۳ درصد (از ۶/۲۸ به ۲/۳۲ درصد) و همی سلولاز ۰/۱۰ حدود ۵۹ درصد (از ۶/۸۴ به ۲/۸۱ درصد) کاهش یافت ($P < 0/05$) (جدول ۲). با افزایش غلظت آنزیم فیتاز از ۴۰۰۰ به ۶۰۰۰ واحد در کیلوگرم، مقدار گلوکوسینولات محصولات فرآوری شده (به‌طور میانگین) به‌طور معنی‌داری ($P < 0/05$) از ۴/۱۵ به ۲/۹۷ میکرومول بر گرم ماده خشک کاهش یافت (جدول ۱). مقدار کاهش مقدار فیتات محصولات همی سلولاز ۰/۱۵، پکتیناز ۰/۱۵ و همی سلولاز ۰/۱۰ نسبت به تیمار شاهد به ترتیب ۴/۱۵، ۳۹/۵ و ۳۶/۷ درصد بود (جدول ۲). با افزایش غلظت آنزیم فیتاز از ۴۰۰۰ به ۶۰۰۰ واحد در کیلوگرم، مقدار تانن در محصولات فرآوری شده (به‌طور میانگین) به‌طور معنی‌داری ($P < 0/05$) از ۱/۳۹ به ۱/۲۹ درصد کاهش یافت (جدول ۱). در محصولات فرآوری شده با همی سلولاز ۰/۱۵ (از ۱/۹۳ به ۱/۴۱)، همی سلولاز ۰/۱۰ (از ۱/۸۷ به ۱/۴۳ درصد) و پکتیناز ۰/۱۵ (از ۲/۱۸ به ۱/۷۵ درصد)، مقدار تانن در مقایسه با تیمار شاهد به صورت معنی‌داری کاهش یافت ($P < 0/05$) (جدول ۲).

کم‌ترین مقدار فیتات مربوط به کنجاله تیمار شده با آنزیم پکتیناز ۰/۱۵ درصد (۱/۴۹ درصد) بود. پیش‌تیمار کنجاله کانولا با آنزیم پکتیناز در راستای پیشنهاد محققان دیگر [۱۹] در ارتباط با کاهش مقدار فیتات مقاوم به هیدرولیز مؤثر بود زیرا هم مقدار فیتات تیمار شاهد یاد شده (۴/۱۴ درصد) کم‌تر از سایر تیمارهای شاهد بوده و هم این‌که درصد کاهش فیتات با افزایش غلظت آنزیم فیتاز بیش‌تر (۷۴ درصد) از دو تیمار قبلی (۶۳-۵۹ درصد) بود. غلظت مؤثر ۵۰۰۰ واحد آنزیم فیتاز در کیلوگرم کنجاله در ارتباط با کاهش مقدار فیتات به دلیل عدم نبودن تفاوت آماری معنی‌دار بین ۵۰۰۰ و ۶۰۰۰ واحد انتخاب گردید. اگرچه مقدار غلظت آنزیم فیتاز مورد استفاده در این مطالعه (۵۰۰۰ واحد در کیلوگرم)، غلظت پیشنهادی گزارش‌های قبلی را تأیید می‌نماید [۲۸،۱۸] ولی مقدار فعالیت آن ۱۰۰۰ برابر بیش‌تر از آن گزارش‌ها و در مقابل ۱۰۰۰ برابر کم‌تر از مقدار فعالیت گزارش شده محققان دیگر می‌باشد [۱۹]. آنزیم در طی فرآیند هیدرولیز دست‌نخورده باقی می‌ماند ولی عواملی هم‌چون سرعت تأثیر آنزیم بر روی سوبسترا، نوع سوبسترا (مانند میو- اینوزیتول هگزا فسفات (فیتات) یا پارا نیترو فینیل فسفات) و دخالت برخی ترکیبات (سولفات آهن دو ظرفیتی، آسکوربیک اسید) در بیان مقدار فعالیت آنزیم تأثیر می‌گذارند [۷]. از علل این تفاوت فاحش در میزان فعالیت آنزیمی می‌توان به نوع و منشأ (گیاهی، قارچی و جانوری) تهیه آنزیم، نوع و تاریخچه قبلی فرآوری سوبسترا، شرایط و مقیاس آزمایشگاهی برای بیان هیدرولیز مناسب اشاره نمود. برای مقایسه دقیق‌تر گزارش‌های بالا، فعالیت آنزیمی به صورت میکرومول بر دقیقه به‌ازای هر کیلوگرم محصول کانولا محاسبه گردید. بر این اساس، مقدار فعالیت ۵ میکرومول بر دقیقه به‌ازای هر کیلوگرم در این مطالعه و مطالعه‌ای دیگر [۱۹] و در گزارش‌هایی نیز ۰/۰۰۵ میکرومول بر دقیقه به‌ازای هر کیلوگرم کنجاله [۲۸،۱۸] تعیین شد. بنابراین در صورت در نظر گرفتن هم‌زمان غلظت آنزیم و سرعت هیدرولیز در محاسبات، راهکار عملی‌تری برای بررسی مقدار هیدرولیز سوبسترا به‌دست می‌آید. در این مطالعه غلظت ۵۰۰۰ واحد فیتاز در کیلوگرم محصول کانولا فرآوری شده بسیار بیش‌تر از مقدار پیش‌تیمار توصیه شده ۲۵۰ واحد فیتاز در کیلوگرم (یک واحد فیتاز برابر با آزادسازی یک میلی‌مول فسفات در دقیقه می‌باشد) کنسانتره پروتئینی سویا می‌باشد [۴]. هر چند محققان یاد شده بررسی خاصی در مورد مقدار هیدرولیز *in vitro* فیتات این محصول ارایه ندادند. با این‌که مقدار فیتات موجود در کنجاله سویا (۳/۸۸ درصد) تقریباً دو برابر کم‌تر از کنجاله کانولا (۶/۴۵ درصد) [۳] است ولی مقدار غلظت پیشنهادی به‌دست آمده از مطالعه حاضر، هنوز زیاد ارزیابی می‌گردد. از این‌رو روش‌های مقرون به صرفه‌تر دیگری مانند تخمیر در شرایط جامد

نیز باید مورد بررسی قرار گیرد. با وجود تشابه در مقادیر فعالیت آنزیمی این مطالعه و مطالعه انجام شده توسط دیگران [۱۹]، عدم مشاهده هیدرولیز کامل با فیتاز را می‌توان به زمان ۶ ساعته در نظر گرفته شده در این مطالعه در مقایسه با زمان به‌نسبت طولانی ۲۳ ساعته محققان یاد شده توضیح داد. اگرچه کم‌ترین مقدار گلوکوسینولات مربوط به کنجاله تیمار شده با آنزیم پکتیناز ۰/۱۵ درصد (۱/۴۹ درصد) بود ولی در ارتباط با مقدار تانن در کنجاله تیمار شده با آنزیم پکتیناز ۰/۱۵ رفتاری بینابینی مشاهده گردید. با افزایش غلظت فیتاز (از ۴۰۰۰ تا ۶۰۰۰ واحد در کیلوگرم) کاهش معنی‌دار مقدار گلوکوسینولات (از ۴/۱۵ به ۲/۹۷ میکرومول در گرم ماده خشک) و تانن (از ۱/۳۹ به ۱/۲۹ درصد) مشاهده شد. این نتایج بیانگر تأیید کاهش مقادیر این ترکیبات از طریق عصاره‌گیری در آب می‌باشد که با نتایج محققان دیگر در یک راستا است [۳۰، ۲۷، ۹]. شستشوی کنجاله کانولا با محلول اسیدی در pH ۴/۵ و با نسبت وزنی آب به کنجاله ۱:۹ موجب کاهش ۴۰ درصدی در گلوکوسینولات گردید [۱۶]. مقدار حلالیت گلوکوسینولات در آب و حلال‌های قطبی به طول و نوع زنجیره جانبی آن بستگی دارد [۳۰].

تأثیر شستشو با محلول متانول آمونیاکی: مقدار فیتات محصولات فرآوری شده پس از شستشو با محلول متانول آمونیاکی (جدول ۱) به‌صورت معنی‌داری از ۲/۰۶ درصد به ۳/۰۲ درصد افزایش یافت ($P < 0/05$). مقدار افزایش فیتات محصولات فرآوری شده پکتیناز ۰/۱۵ و همی سلولاز ۰/۱۰ و ۰/۱۵ پس از شستشو با محلول متانول آمونیاکی به‌ترتیب ۸۰ درصد (از ۱/۰۶ به ۱/۹۱ درصد)، ۴۶ درصد (از ۲/۳۲ به ۳/۳۸ درصد) و ۳۵ درصد (از ۲/۸۱ به ۳/۷۸ درصد) بود (جدول ۲). شستشو با محلول متانول آمونیاکی موجب کاهش معنی‌دار ($P < 0/05$) مقدار گلوکوسینولات (از ۴/۹۳ به ۱/۹۸ میکرومول بر گرم ماده خشک) در محصولات فرآوری شده در مقایسه با تیمار شاهد گردید (جدول ۱).

افزایش مقدار فیتات به‌دست آمده از این روش فرآوری در گزارش‌های قبلی نیز (از ۴۱/۲ به ۴۹/۴ میکرومول در گرم) گزارش شده است [۱۸]. این افزایش در راستا کاهش ترکیبات ضد تغذیه‌ای (مورد اشاره در بند ۳-۱-۲) معقول می‌باشد. محلول متانول آمونیاکی با انحلال ترکیبات قطبی موجب افزایش مقدار فیتات (نامحلول در الکل) در دانه کانولا می‌گردد [۲۷]. برخی نیز افزایش ۳۰-۲۰ درصدی مقدار فیتات را از طریق شستشو با الکل گزارش کرده‌اند [۱۶]. با توجه به تغییر در ماتریکس شیمیایی کنجاله کانولا، بررسی ماده غذایی یاد شده بعد از هر روش فرآوری بسیار مهم ارزیابی می‌گردد.

مقدار گلوکوسینولات در محصولات فرآوری شده پکتیناز ۰/۱۵، همی سلولاز ۰/۱۵ و ۰/۱۰ پس از شستشو با محلول متانول آمونیاکی به ترتیب ۶۳ درصد (از ۴/۷۷ به ۱/۷۵ میکرومول بر گرم ماده خشک)، ۶۱ درصد (از ۴/۹۰ به ۱/۹۳ میکرومول بر گرم ماده خشک) و ۵۶ درصد (از ۵/۱۳ به ۲/۲۶ میکرومول بر گرم ماده خشک) کاهش یافت (جدول ۲). شستشو با محلول متانول آمونیاکی موجب کاهش معنی دار ($P < 0.05$) مقدار تانن (از ۱/۵۳ به ۱/۱۴ درصد) در محصولات فرآوری شده نسبت به مرحله قبل از شستشو گردید (جدول ۱). مقدار تانن در کنجاله کانولای فرآوری شده با همی سلولاز ۰/۱۵ و ۰/۱۰ و پکتیناز ۰/۱۵ پس از شستشو با محلول متانول آمونیاکی به ترتیب ۳۲/۶ درصد (از ۱/۴۱ به ۰/۹۵ درصد)، ۲۳/۸ درصد (از ۱/۴۳ به ۱/۰۹ درصد) و ۲۱/۷ درصد (از ۱/۷۵ به ۱/۳۷ درصد) کاهش یافت (جدول ۲).

شستشو با محلول متانول آمونیاکی به طور میانگین موجب کاهش گلوکوسینولات (از ۴/۹۳ به ۱/۹۸ میکرومول بر گرم ماده خشک) و تانن (از ۱/۵۳ به ۱/۱۴ درصد) گردید. نتایج این مطالعه با نتایج محققان دیگر در رابطه با کاهش مقدار گلوکوسینولات (از ۹/۰ به ۱/۰ میکرومول بر گرم ماده خشک) و ترکیبات فنلی (از ۲/۴۰ به ۱/۱۰ درصد) در یک راستا می باشد [۱۸]. متانول و اتانول در حذف گلوکوسینولات از طریق محلول های آلکانولی یا آلکانول های آمونیاکی مؤثرند [۲۷]. متانول به تنهایی ۵۰ درصد گلوکوسینولات را حذف می نماید. افزودن ۱۰ درصد آمونیاک در متانول موجب کاهش ۹۰ درصدی گلوکوسینولات در کنجاله کانولا گردید. افزودن ۵ درصد آب به متانول حاوی ۱۰ درصد آمونیاک تأثیر بیش تری در حذف گلوکوسینولات داشت. با افزایش بهبود کارایی حذف گلوکوسینولات، کنجاله تیره تر و چسبناک تر [۲۷] می شود. هر چند در این مطالعه رفتار چسبناکی در آن مشاهده نگردید. شستشو کنجاله کانولا با اتانول و یا متانول آمونیاکی به ترتیب موجب کاهش ۸۰ و ۹۰ درصدی گلوکوسینولات شد [۱۶]. استخراج کل ترکیبات فنلی با استفاده از محلول متانول آمونیاکی / هگزان تقریباً ۷۲/۴ درصد این ترکیبات را [۱۲] حذف نمود. همچنین محققان یاد شده با استفاده از متانول به تنهایی ۱۶ درصد تانن و با افزودن ۵ درصد آب به متانول، کارایی استخراج تانن را تا ۳۶ درصد افزایش دادند. حضور آمونیاک به شکل مطلق یا ۹۵ درصد متانول، نیز موجب افزایش استخراج تانن متراکم شد [۱۲].

ترکیبات فیبری (فیبرهای به دست آمده از هضم با محلول اسیدی و خنثی)

تأثیر کربوهیدرازهای منتخب و تأثیر غلظت فیتاز: مقدار فیبر به دست آمده از هضم با محلول اسیدی در کنجاله کانولا فرآوری شده با همی سلولاز ۰/۱۵ (۲۴/۱۹ درصد) به طور معنی داری ($P < 0/05$) کم تر از دو فرآورده دیگر بود (جدول ۱). همین روند در ارتباط با مقدار فیبر به دست آمده از هضم با محلول خنثی (۲۵/۴۴ درصد) مشاهده گردید. محصول به دست آمده از هضم با همی سلولاز ۰/۱۵ کم ترین مقدار (۲۵/۴۴ درصد) و محصول پکتیناز ۰/۱۵ حاوی بیشترین مقدار (۳۰/۵۹ درصد) فیبر به دست آمده از هضم با محلول خنثی بود (جدول ۲). افزایش غلظت آنزیم فیتاز تأثیری بر مقدار فیبر به دست آمده از هضم با محلول اسیدی و خنثی نداشت (جدول ۱). مقادیر فیبر به دست آمده از هضم با محلول اسیدی و خنثی محصولات فرآوری شده به ترتیب ۱/۹۱-۲/۷۱ و ۱/۰۹-۲/۹۲ درصد در مقایسه با تیمار شاهد افزایش یافت (جدول ۲)، هر چند که این مقدار افزایش معنی دار نبود.

مقدار فیبرهای به دست آمده از هضم با محلول اسیدی و خنثی در محصول کانولا فرآوری شده با همی سلولاز ۰/۱۵ کم تر از تیمارهای دیگر بود. افزایش غلظت فیتاز (از ۴۰۰۰ تا ۶۰۰۰ واحد در کیلوگرم کنجاله) بر مقدار فیبرهای به دست آمده از هضم با محلول اسیدی و خنثی محصولات فرآوری شده کانولا تأثیر معنی داری نداشت. اگرچه مقدار این فیبرها نسبت به تیمار شاهد از نظر عددی بیش تر بود. افزایش اندک در میزان فیبرهای به دست آمده از هضم با محلول اسیدی (از ۲۳/۹ به ۲۷/۴ درصد) و خنثی (از ۳۱/۱ به ۳۳/۰ درصد) با هیدرولیز کنجاله کانولا با آنزیم فیتاز ۵۰۰۰ واحد در گرم گزارش گردیده است [۱۸] ولی در ارتباط با تحلیل آماری تأثیر این نوع روش فرآوری خلاء مطالعاتی زیادی وجود دارد.

تأثیر شستشو با محلول متانول آمونیاکی: شستشو با محلول متانول آمونیاکی به صورت معنی داری ($P < 0/05$) موجب افزایش مقدار فیبرهای به دست آمده از هضم با محلول اسیدی (۱۰/۶۲-۸/۷۸ درصدی) و خنثی (۶/۶۲-۶/۲۶ درصدی) شد (جدول ۲). افزایش غلظت ترکیبات فیبری یاد شده به دلیل حذف ترکیبات ضد تغذیه ای هم چون گلوکوسینولات، ترکیبات فنلی، قندهای محلول (ساکارز) [۲۷، ۱۸، ۱۶] و الیگوساکاریدها (رافینوز و استاچیزوز) قابل پیش بینی بود. نتایج این مطالعه با نتایج گزارش های قبلی در یک راستا می باشد [۱۸، ۱۶]. این محققان نیز به طور میانگین به ترتیب افزایش ۴۰-۴ و ۶۸-۲۴ درصدی در میزان فیبرهای به دست آمده از هضم با محلول اسیدی و خنثی را در نتیجه شستشو با محلول متانول آمونیاکی گزارش نموده اند.

گروه بندی تیمارها و انتخاب تیمار مناسب: تجزیه به مؤلفه اصلی روش عینی یافتن شاخص هایی محسوب می شود که قادرند تغییرات داده ها را تا حد دامکان به صورت فشرده توضیح دهند. بنابراین

برای تعیین بهترین تیمارها، داده‌ها توسط آزمون آنالیز به مؤلفه‌های اصلی در طی دو مرحله مورد تجزیه و تحلیل آماری قرار گرفته و در ادامه با استفاده از ماتریکس کوواریانس مقادیر متغیرهای معنی‌دار و مستقلی (غیرمحاسباتی از متغیرهای دیگر) هم‌چون پروتئین خام، فیتات، تانن، گلوکوسینولات، فیبرهای به‌دست آمده از هضم با محلول اسیدی و خشی به‌عنوان مؤلفه‌های اصلی تعیین گردیدند. بیش‌ترین واریانس تجمعی مربوط به مؤلفه اول با مقدار ۷۹/۴ درصد بود. به‌عبارت دیگر مؤلفه اصلی اول میانگین وزنی به‌دست آمده از پنج متغیر منتخب (فیتات، تانن، گلوکوسینولات، فیبرهای به‌دست آمده از هضم با محلول اسیدی و خشی) است که ۷۹/۴ درصد از واریانس شاخص‌های مورد سنجش را توضیح می‌دهد. سپس در مرحله دوم، مقدار پروتئین خام به‌صورت هم‌سو وارد مدل گردید. مؤلفه اصلی به‌دست آمده از این قسمت ۸۳/۸ درصد واریانس تجمعی را شامل شد. بنابراین، این مؤلفه برای مقایسه بین تیمارها مورد استفاده قرار گرفت. فرآورده ناشی از تیمار با پکتیناز ۰/۱۵ در غلظت‌های ۶۰۰۰ و ۵۰۰۰ واحد فیتاز در این گروه‌بندی دارای بیش‌ترین میانگین وزنی بودند (جدول ۳). نتایج به‌دست آمده از تجزیه به مؤلفه اصلی توسط مدل خوشه‌ای نیز مورد تأیید قرار گرفت (شکل ۱). تیمارهای یاد شده تشابه بسیار زیادی با یکدیگر بر حسب فاکتورهای مورد سنجش داشتند.

جدول ۳- مقایسه میانگین وزنی تیمارهای آزمایشی به‌دست آمده از گروه‌بندی مؤلفه اول.

میانگین وزنی (درصد)	غلظت آنزیم فیتاز (واحد در کیلوگرم سوبسترا) به‌همراه شستشو با محلول متانول آمونیاکی	آنزیم (غلظت، درصد از سوبسترا)
۱/۴۳ ± ۰/۴۱ ^c	۴۰۰۰	همی سلولاز (۰/۱۰)
۱/۲۱ ± ۰/۳۵ ^c	۵۰۰۰	
۲/۰۰ ± ۰/۰۳ ^d	۶۰۰۰	
۰/۰۴ ± ۰/۰۱ ^a	۴۰۰۰	همی سلولاز (۰/۱۵)
۲/۹۷ ± ۰/۱۴ ^e	۵۰۰۰	
۰/۶۴ ± ۰/۱۱ ^b	۶۰۰۰	
۸/۵۱ ± ۰/۲۲ ^f	۴۰۰۰	پکتیناز (۰/۱۵)
۹/۶۱ ± ۰/۱۶ ^{fg}	۵۰۰۰	
۱۰/۱۱ ± ۰/۲۲ ^g	۶۰۰۰	
۰/۰۱۲	خطای استاندارد	
۰/۰۰۰۱	سطح معنی‌داری	

ستون‌های با حداقل یک حرف غیرمشترک با یکدیگر تفاوت آماری معنی‌دار دارند ($P < 0.05$).

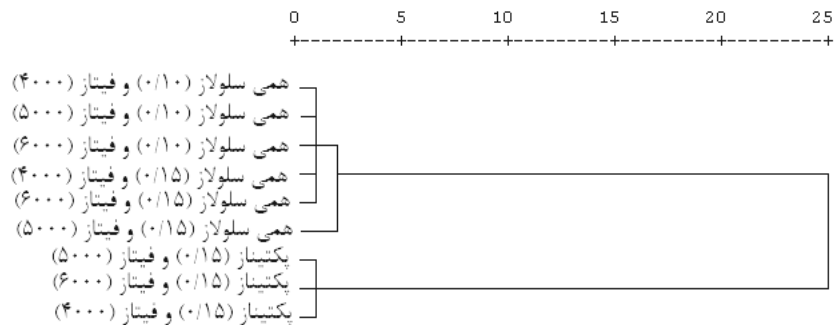

شکل ۱- نمودار خوشه‌ای گروه‌بندی محصولات هیدرولیز شده به دست آمده از تیمارهای آنزیمی مختلف.

نتیجه‌گیری

از ویژگی‌های برجسته این مطالعه می‌توان به بررسی همه‌جانبه ترکیبات شیمیایی (مغذی و ضدتغذیه‌ای) محصولات فرآوری شده کنجاله کانولا در قالب یک مدل اشاره نمود. استفاده از آنزیم فیتاز موجب کاهش ۶۵ درصدی میزان فیتات و افزایش ۱۰ درصدی مقدار پروتئین خام گردید. شستشو با محلول متانول آمونیاکی حدود ۶۰ درصد مقدار گلوکوسینولات و ۲۶ درصد تانن را کاهش داد و در مقابل موجب افزایش ۳ درصدی مقدار پروتئین خام و به ترتیب ۹ و ۶ درصدی فیبرهای به دست آمده از هضم با محلول اسیدی و خنثی شد. همچنین تأثیر نوع سوبسترا و تاریخچه قبلی فرآوری آن در راستا کاهش ترکیبات ضدتغذیه‌ای بسیار مهم ارزیابی می‌شود. در مجموع با توجه به نتایج تجزیه به مؤلفه اصلی، کنجاله کانولا فرآوری شده با آنزیم پکتیناز (۰/۱۵ درصد) و آنزیم فیتاز (در غلظت ۵۰۰۰ واحد در کیلوگرم کنجاله) به همراه شستشو با محلول متانول آمونیاکی به دلیل میانگین وزنی بالاتر برای فرآوری‌های بعدی انتخاب گردید. بررسی تأثیر روش تخمیر در شرایط جامد به عنوان یک روش افزایش مقدار پروتئین خام در مطالعات آینده توصیه می‌شود.

سپاسگزاری

بدین وسیله نویسندگان مقاله از صندوق محترم پژوهشگران کشور برای حمایت مالی طرح شماره ۸۷۰۴۱۳۸۷ سپاسگزاری می‌نمائیم.

منابع

1. AOAC. 2005. Official Methods of Analysis (16th edn). Washington, DC: Association of Official Analytical Chemists.
2. Bell, J.M. 1993. Factors affecting the nutritional value of canola meal: A review. *Canadian Journal of Animal Science*, 73, 679-697.
3. Cao, L., Wang, W., Yang, C., Yang, Y., Diana, J., Yakupitiyage, A., Luo, Z., and Li, D. 2007. Application of microbial phytase in fish feed. *Enzyme and Microbial Technology*, 40, 497-507.
4. Carter, C.G., and Sajjadi, M. 2010. Low fishmeal for Atlantic salmon (*Salmo salar* L.) using soy protein concentrate treated with graded levels of phytase. *Aquaculture International*, DOI 10.1007/s 10499-010-9358-z.
5. De Boland, A.R., Garner, G.B., and O Dell, B.L. 1975. Identification and properties of phytate in cereal grains and oil seed products. *Journal of Agriculture and Food Chemistry*. 23, 1186-1189.
6. Domínguez, H., Núñez, M.J., and Lema, J.M. 1994. Enzymatic pretreatment to enhance oil extraction from fruits and oilseeds: a review. *Food Chemistry*, 49, 271-286.
7. Engelen, A.J., Van Der Heeft, F.C., Randsdorp, P.H.G., and Smit, E.L.C. 1994. Simple and rapid determination of phytase activity. *Journal of AOAC International*, 77 (3), 760-764.
8. Forster, I., Higgs, D.A., Dosanjh, B.S., Rowshandeli, M., and Parr, J. 1999. Potential for dietary phytase to improve the nutritive value of canola protein and decrease output in rainbow trout (*Oncorhynchus mykiss*) held in 11°C fresh water. *Aquaculture*, 179, 109-125.
9. Francis, G., Makkar, H.P.S., and Becker, K. 2001. Antinutritional factors present in plant-derived alternative fish feed ingredient and their effects in fish. *Aquaculture*, 199, 197-227.
10. Goel, G., and Puniya, A.K. 2005. Interaction of gut microflora with tannins in feeds (review). *Naturwissenschaften*, 92, 497-503.
11. Johnson, I.T. 2002. Glucosinolates in the human diet. Bioavailability and implications for health. *Phytochemistry Reviews*. 1, 183-188.
12. Kozłowska, H., Naczka, M., Shahidi, F., and Zadernowski, R. 1990. Phenolic acids and tannins in rapeseed and canola. In: F. Shahidi, (Ed.), *Canola and Rapeseed: Production, Chemistry, Nutrition and Processing Technology*, (P. 193-209). New York. Van Nostrand Reinhold.
13. Kumar, V., Sinha, A.K., Makkar, H.P.S., and Becker, K. 2010. Dietary roles of phytate and phytase in human nutrition: a review. *Food Chemistry*, 120, 945-959.
14. Lot, J.N.A., Ockenden, I., Raboy, V., and Batten, G.D. 2002. A global estimate of phytic acid and phosphorus in crop grains, seeds and fruits. In: N.R., Reddy and Sh.K., Sathe, (Eds.), *Food Phytates* (P. 23-41). CRC Press.

15. Mailer, R.J., McFadden, A., Ayton, J., and Redden, B., 2008. Anti-nutritional components, fibre, sinapine and glucosinolate content in Australian canola (*Brassica napus* L.) meal. *Journal of American Oil Chemistry Society*, 85, 937-944.
16. McCurdy, S.M., and March, B.E. 1992. Processing of canola meal for incorporation in trout and salmon diets. *Journal of American Oil Chemistry Society*, 69, 213-220.
17. Morris, P.C., Gallimore, P., Handley, J., Hide, G., Haughton, P., and Black, A. 2005. Full-fat soya for rainbow trout (*Oncorhynchus mykiss*) in freshwater: Effects on performance, composition and flesh fatty acid profile in absence of hind-gut enteritis. *Aquaculture*, 248, 147-161.
18. Mwachireya, S.A., Beames, R.M., Higgs, D.A., and Dosanjh, B.S. 1999. Digestibility of canola protein products derived from the physical, enzymatic and chemical processing of commercial canola meal in rainbow trout (*Oncorhynchus mykiss*) held in fresh water. *Aquaculture Nutrition*, 5, 73-82.
19. Newkirk, R.W., and Classen, H.L. 1998. In vitro hydrolysis in canola meal with purified and crude sources of phytase. *Animal Feed Science and Technology*, 72, 315-327.
20. Pariza, M.W., and Cook, M. 2010. Determining the safety of enzymes used in animal feed. *Regulatory Toxicology and Pharmacology*, 56, 332-342.
21. Pal Vig, A., Rampal, G., Thind, T.S., and Arora, S. 2009. Bio-protective effects of glucosinolates: a review. *LWT-Food Science and Technology*, 42, 1561-1572.
22. Price, M.L., Van Scoyoc, S., and Butler, L.G. 1978. A critical evaluation of the vanillin reaction as an assay for tannins and sorghum grain. *Journal of Agricultural Food Chemistry*, 26 (5), 1214-1218.
23. Quinsac, A., Ribaillet, D., Elfkir, C., Lafosse, M., and Dreux, M. 1991. A new approach to the study of glucosinolate by isocratic liquid chromatography: Part I. Rapid determination of desulfated derivatives of rapeseed glucosinolates. *Journal of Association of Official Analytical Chemists*, 74, 932-939.
24. Rao, D.E.C.S., Rao, K.V., Reddy, T.P., and Reddy, V.D. 2009. Molecular characterization, physicochemical properties, known and potential applications of phytases: an overview. *Critical Reviews in Biotechnology*, 29 (2), 182-198.
25. Sajjadi, M., and Carter, C.G. 2004. Dietary phytase supplementation and the utilization of phosphorus by Atlantic salmon (*Salmo salar*) fed a canola-meal-based diet. *Aquaculture*, 240: 417-431.
26. Sathe, S., and Venkatachalam, M. 2002. Influence of processing technologies on phytate and its removal. In: N.R., Reddy and S., Sathe (Eds.), *Food Phytates* (P. 149-181). CRC Press.
27. Shahidi, F., and Naczki, M. 1990. Removal of Glucosinolates and other Antinutrients from Canola and Rapeseed by Methanol/ Amonia Processing. In: F. Shahidi (Ed.), *Canola and Rapeseed: Production, Chemistry, Nutrition and Processing Technology* (P. 291-306). New York. Van Nostrand Reinhold.

28. Teskeredžić, Z., Higgs, D.A., Dosanjh, B.S., McBride, J.R., Hardy, R.W., Beames, R.M., Jones, J.D., Simell, M., Vaara, T., and Bridges, R.B. 1995. Assessment of undephytinized and dephytinized rapeseed protein concentrate as sources of dietary protein for juvenile rainbow trout (*Oncorhynchus mykiss*). *Aquaculture*, 131, 261-277.
29. Thompson, L.U. 1990. Phytates in canola/ rapeseed. In: F. Shahidi (Ed.), *Canola and Rapeseed: Production, Chemistry, Nutrition and Processing Technology* (P. 173-192). New York. Van Nostrand Reinhold.
30. Tripathi, M.K., and Mishra, A.S. 2007. Glucosinolates in animal nutrition: a review. *Animal Feed Science and Technology*, 132, 1-27.
31. USDA (United States Department of Agriculture) 2010. Oilseeds: World Markets and Trade, online viewed August 2010, <http://www.soystat.com>.
32. Van Soest, P.J., Robertson, J.B., and Lewis, B.A. 1991. Methods for dietary fiber, neutral detergent fiber and nonstarch polysaccharides in relation to animal nutrition. *Journal of Dairy Science*, 74, 3583-3597.
33. Varmuza, K., and Filzmoser, P. 2009. Principal component analysis. In: K., Varmuza and P., Filzmoser, (Eds.). *Introduction to multivariate statistical analysis in chemometrics* (P. 59-103). Taylor and Francis Group. CRC Press.
34. Zar, J.H. 1999. *Biostatistical Analysis*. New Jersey, USA. Prentice-Hall, Inc.

Production of canola protein concentrate: III- hydrolyzing selected processed products of canola meal (*Brassica napus*) using different inclusion levels of phytase and washing with ammoniated methanol

*** O. Safari¹, M. Farhangi², C. Carter³, B. Yakhchali⁴ and P. Shawrang⁵**

¹Assistant Prof., Dept. of Environment, Ferdowsi University of Mashhad, ²Assistant Prof., Dept. of Fisheries, University of Tehran, ³Professor, Aquaculture and Fisheries Institute, University of Tasmania, Australia, ⁴Associate Prof., Dept. of Biotechnology and Environmental Technology, National Institute of Genetic Engineering and Biotechnology, ⁵Assistant Prof., Agricultural, Medical and Industrial Research School, Nuclear Science and Technology Research Institute, Atomic Energy Organization of Iran

Received: 2011-10; Accepted: 2011-11

Abstract

Using canola meal in spite of suitable protein compound is limited due to existence of some antinutritional compounds such as fiber, phytate, glucosinolate and tannin. This study aimed to evaluate the effect of phytase and washing with ammoniated methanol on the chemical composition (crude protein, phytate, glucosinolate, tannin, acid detergent fiber and neutral detergent fiber) of three processed products of canola meal with hemicellulase (0.10 and 0.15% CM) and pectinase (0.15% CM) at three doses (4000, 5000 and 6000 IU/Kg, n=3) of phytase in a factorial design. With an increase in phytase concentration, phytate content decreased and crude protein content increased. Washing with ammoniated methanol decreased the glucosinolate content of all processed products of canola meal with carbohydrases (4.93 vs 1.98 μ mole/g dry matter) and tannin content (1.53 vs 1.14%) but it increased contents of crude protein (41.87 vs 42.79%), phytate (2.06 vs 3.02%), acid detergent fiber (24.50 vs 26.84%) and neutral detergent fiber (27.35 vs 29.11%). Processed product with pectinase 0.15% CM, phytase and ammoniated methanol had the lowest content of glucosinolate (3.26 μ mole/g dry matter) compared to those of others. Finally, the relative priority of treatments were determined based on the weighted average using principal component analysis as pectinase (0.15% CM) and 5000 and 6000 IU phytase/Kg and then pectinase (0.15% CM) with 4000 IU phytase/Kg.

Keywords: Canola meal; Processing; Phytase; Glucosinolate; Protein Concentrate

* Corresponding author; E-mail:omid_safary@yahoo.com

